

Militaria 366 M3A1 Scout Car

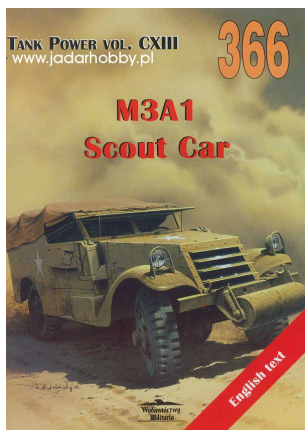

Cena :

35,00 PLN

Producent : **Wydawnictwo Militaria**

Dostępność : **Jest**

Stan magazynowy : **bardzo wysoki**

Średnia ocena : **brak recenzji**

Militaria 366 M3A1 Scout Car (książka)

Autor: Janusz Ledwoch

Warszawa 2011.

Historia, opis techniczny pojazdu oraz użycie bojowe M3A1 Scout Car. 74 strony z bardzo ciekawymi zdjęciami. 14 stron w kolorze. Całości dopełniają plany w skali 1/35 oraz kolorowe przykłady malowań.

Format 295x208mm, miękka oprawa. **Książka w języku polskim z angielskim streszczeniem**

Wydawca: **Wydawnictwo Militaria** (Polska)

Polecamy!

TANK POWER VOL. CXIII
www.jadarhobby.pl

366

M3A1

Scout Car



Wydawnictwo
Militaria

English text



W latach dwudziestych i trzydziestych XX wieku amerykański przemysł motoryzacyjny należał do wiodących na świecie. Fabryki samochodowe produkowały gigantyczne ilości pojazdów osobowych i ciężarowych, które technologicznie przewyższały konstrukcje z innych krajów. W USA wprowadzono wiele nowatorskich rozwiązań technicznych i technologicznych (np. produkcja potokowa).

Amerykańskie wytwórnie samochodowe walczyły przyczyniły się do rozwoju przemysłu samochodowego w ZSRS (GAZ – Ford i ZIS), Niemczech (Opel – General Motors i Ford), Wielkiej Brytanii (Vauxhall – General Motors), a nawet w Polsce (Lilpop Rau & Löwenstein – Chevrolet).

Rozwój konstrukcji cywilnych nie szedł w parze z opracowywaniem pojazdów wojskowych, bowiem znacznie zredukowana w czasie pokoju armia USA nie zamawiała dużych ilości pojazdów wojskowych, a ponadto często korzystała z konstrukcji cywilnych.

Stąd też wiele udanych pojazdów wojskowych pozostało w formie prototypów, bądź zostało wyprodukowanych w małych seriach.

Jednym z pojazdów, które jednak trafiły do naprawdę wielkoseryjnej produkcji był kołowy opancerzony pojazd rozpoznawczy tzw. M3A1 Scout Car. Scout Cary były przeznaczone głównie do prowadzenia rozpoznania, mogły też zostać zastosowane jako transportery opancerzone, wozy łączności i dowodzenia, ambulanse. Choć były słabo uzbrojone i cienko opancerzone, co pozwalało na ich szersze użycie w walce, to jednak wielokrotnie z powodzeniem były używane także w bezpośrednich działaniach bojowych (np. na froncie wschodnim).

W latach trzydziestych XX wieku konstrukcja samochodów pancernych w USA rozwijała się dwoma torami. Z jednej strony były to klasyczne, całkowicie opancerzone, pojazdy wyposażone w ruchome wieże z uzbrojeniem (działka i karabiny maszynowe). Drugi typ konstrukcji reprezentowały częściowo opancerzone pojazdy cywilne uzbrojone tylko w karabiny maszynowe przeznaczone głównie do rozpoznania, stąd też nazywane Scout Car.

Początek tej drugiej grupie pojazdów dał samochód pancerny T3, który także oznaczono jako wóz rozpoznawczy tzw. Scout Car T1. Pojazd został wykonany w oparciu o podzespoły seryjnego samochodu typu Pontiac. Zasadnicza

M3A1 Scout Car z dowództwa 2. Dywizji Pancernej pokonuje rzekę wodną, USA, 1941 rok.
A M3A1 Scout Car from the HQ of the 2nd U.S. Armored Division crossing the river, USA, 1941. [NARA]



M3A1E2

Jednym z podstawowych mankamentów M3A1 był odkryty przedział bojowy. Załoga pojazdu była zatem bardzo narażona na ostrzał i odłamki pocisków artyleryjskich. Aby temu zaradzić opracowano dodatkowy dach montowany nad pojazdem. Najpierw wykonano kilka drewnianych i metalowych makiet takiego dachu, które zamontowano na standardowym M3A1. Tak zmodyfikowany pojazd oznaczono M3A1E2 (*Ordnance Committee Minutes No. 16161*, z dnia 3 października 1940 roku). Po zakończeniu prób polecono wykonać dach z płyt pancernych o grubości 6,4 mm, aby od początku 1941 roku wykonać serię testów poligonowych. Próby

wykazały niedostateczną wytrzymałość podpór dachu, trudność w prowadzeniu ognia z karabinów maszynowych (konieczne było wykonanie unoszonych segmentów dachu). Ponadto zamontowany dach znacznie ograniczał możliwość obserwacji, co w przypadku pojazdu rozpoznawczego było poważną usterką. Ponadto pojazd był niestabilny podczas jazdy, a ponadto wzrosła jego masa. Ostateczny raport z prób zalecał, aby prowadzić dalsze prace (co zresztą potwierdzał *Ordnance Committee Minutes No. 17611*, z dnia 8 stycznia 1942 roku). Jednak ostatecznie uznano, że nie jest to dobra metoda zwiększenia bezpieczeństwa załogi M3A1 i dalszych prac już nie prowadzono.

Zupełnie inaczej ten problem oceniano w jednostkach bojowych, stąd też wiele pojazdów

M3A1E2 Scout Car U.S.A. W-601944 z dodatkową osłoną przedziału bojowego, Aberdeen Proving Ground, 1942 rok. Widoczne uniesione pokrywy nad karabinami maszynowymi M1919A4.

A M3A1E2 Scout Car registered U.S.A. W-601944 fitted with armored cover of the vehicle, Aberdeen Proving Ground in 1942. Note raised armour covers over the M1919A4 machine guns. [Tank Museum 3073/E6]

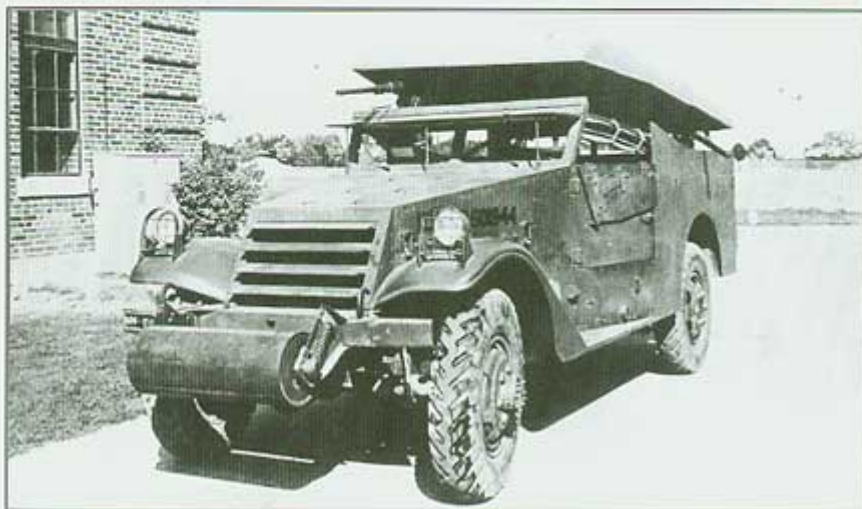

M3A1E2 Scout Car U.S.A. W-601944 z dodatkową osłoną przedziału bojowego, Aberdeen Proving Ground, 1942 rok. Osłona opuszczona.

A M3A1E2 Scout Car registered U.S.A. W-601944 fitted with armored cover of the combat compartment, Aberdeen Proving Ground in 1942. Note cover is lowered. [Tank Museum 3073/F2]

Inny typ opon, brytyjskie reflektory i mocowanie kanistra.
Different type of tyres, British type front lights and Jerrycan mounts.

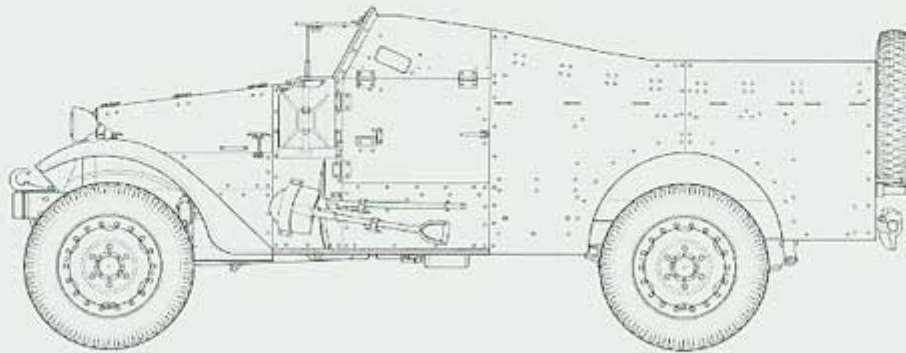

M3A1 Scout Car, brytyjska wersja dowodzenia, wczesny typ.
M3A1 Scout Car, British command version, early type.
 1:35

Zmodyfikowany tył kadłuba i zamontowane
 dodatkowe radiostacje.
Modified rear of the hull and mounted additional radio equipment.

www.jadarhobby.pl

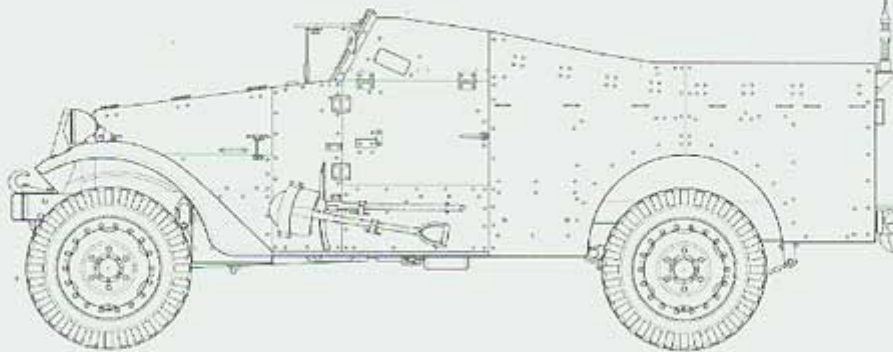

M3A1 Scout Car, brytyjska wersja dowodzenia.
M3A1 Scout Car, British command version.
 1:35



M3A1 Scout Car z plandeką. Na drzwiach pojazdu widoczna plakietka z oznaczeniem kawalerii armii USA.
A M3A1 Scout Car fitted with tarpaulin. On the door is a metal plate with U.S. Army cavalry badge. [Tank Museum 3073/D3]



Brytyjski M3A1 Scout Car oznaczony F35382 z 6. Dywizji Pancerniej przystosowany do przewozu rannych, Wielka Brytania, 2 grudnia 1941 roku.
A British M3A1 Scout Car registered F35382 from the 6th Armoured Division modified for transport wounded, Britain, December 2, 1941. [Imperial War Museum H 015963]



2DIV

Ho 21

www.jadarhobby.pl

M3A1 Scout Car z 2. Dywizji Pancernej, USA, 1941 rok.
M3A1 Scout Car from the 2nd Armored Division, U.S.A., 1941.

69



www.jadarhobby.pl

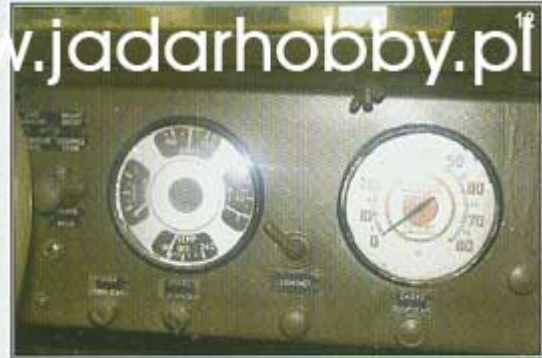

Francuski M3A1 Scout Car w muzeum w Saumur.
French M3A1 Scout Car seen in the Musée des Blindés in Saumur. [Christian Juonola]

skala 1/35
1/35 stале

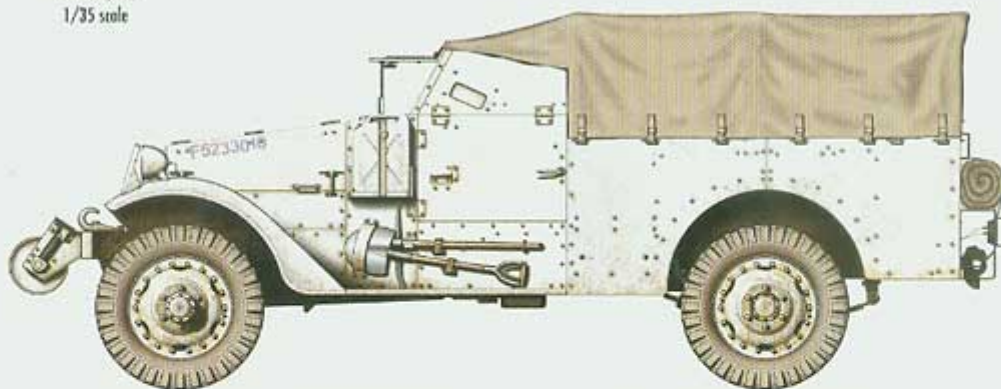

Polski M3A1 Scout Car oznaczony F523310 z 12. Pułku Ułanów Podolskich II. Korpusu PSZ, Włochy, zima 1944–1945.
Polish M3A1 Scout Car registered F523310 from the 12th Podole Uhlans Regiment of the IInd Polish Armed Forces Corps, Italy, Winter 1944–1945.

www.jadarhobby.pl

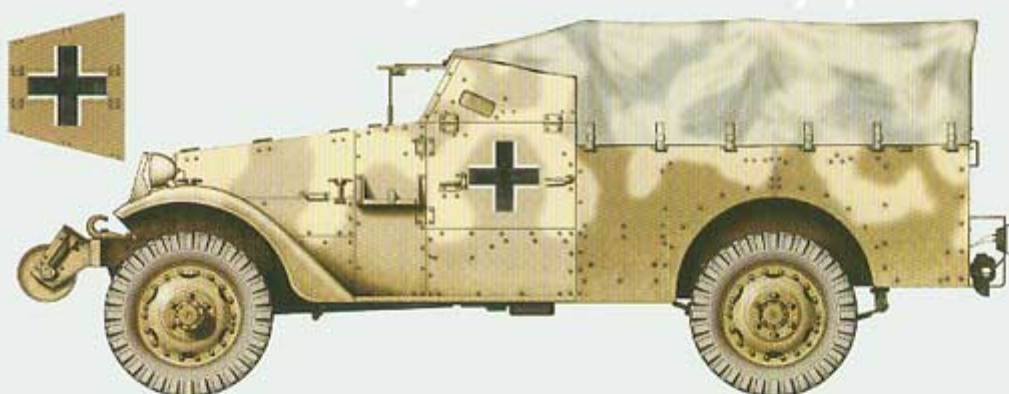

Zdobyty niemiecki M3A1 Scout Car z nieustalanej jednostki, Tunezja, marzec 1943 roku.
Captured German M3A1 Scout Car from unidentified unit, Tunisia, March 1943.

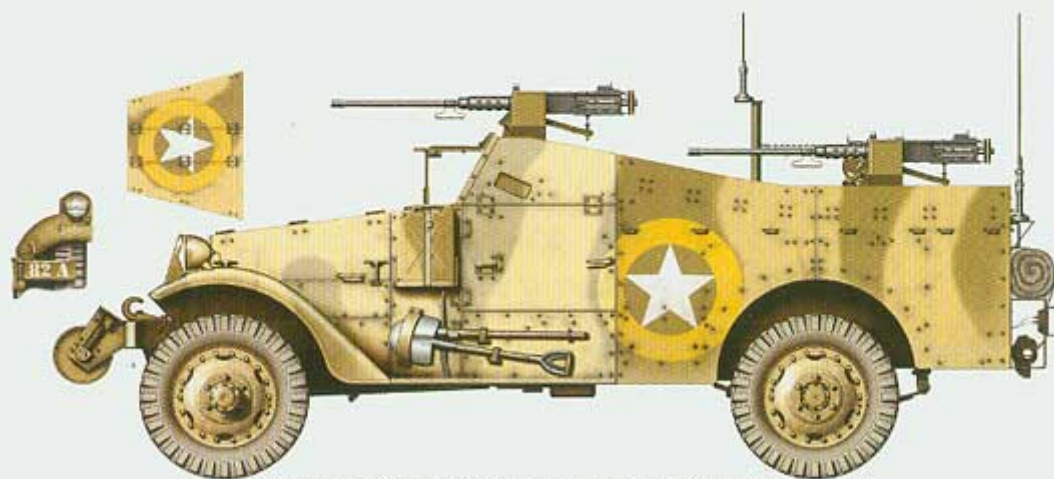

M3A1 Scout Car z 82. Dywizji Powietrzno-Desantowej, Sciacca, Sycylia, 20 lipca 1943 roku.
M3A1 Scout Car from the 82nd U.S. Airborne Division, Sciacca, Sicily, July 20, 1943.